



AspiraVision Compact for CDM

HID-AV C 35 /I CDM 220-240V 50/60Hz

AspiraVision je značkou špičkové kvality v oblasti technologie elektronických předřadníků pro vysokotlaké výbojky – luxusní, kompaktní, lehké a snadno použitelné, s přidanými funkcemi pro optimální výkon světelných zdrojů CDM 35, 50 a 70W. Nově přidaná funkce přepínání nabízí uživatelům maximální flexibilitu díky integraci tří volitelných příkonů do jednoho předřadníku.

Údaje o produktu

• Obecné informace

Interface	-
Application code	-
Rated Lamptype	CDM
Rated Number of Lamps	1 piece
Rated Ballast-Lamp Power	35
Síťové napětí	220-240 V
Line Current	0.23 A
Síťová frekvence	50/60 Hz
Housing	/I
Suitable for Outdoor use?	No
Životnost - 10% selhání	40000 hr

• Provozní údaje

Automatic restart	Yes
Ignition switch-off time	20 min
Mains voltage safety (AC)	-18%/+10%
Mains voltage performance (AC)	-10%/+6%
Min. Mains voltage operational	198 (min) V
Output peak voltage	4000 (max) V
Earth leakage current	0.5 (max) mA
Lamp Power Tolerance	-3%/+3%
Overvoltage protection 320Vac	48 hr
Overvoltage protection 350Vac	2 hr

Overvoltage protection 400Vac	5 min
Hum and Noise level	20 dB(A)

• Schéma zapojení

Connector type	Insert
Striplength	10.0-11.0 mm
Wcs Ballast contacts	0.50-2.50 mm ²

• Údaje o řídicí jednotce

Rated Lamp Power on CDM	39
System Power on CDM	44
Lamp Power on CDM	39
Power Loss on CDM	5

• Teplotní údaje

Active temperature protection	Yes
F-marking	Yes
T-case switch-off	85 (min) C
T-ambient	-20 (min), 55 (max) C
T-storage	-25 (min), 80 (max) C

• Rozměry produktu

Length A1	188 mm
Fixing Hole Distance	170 mm
Length A2	
Width B1	82.7 mm
Height C1	34.5 mm

PHILIPS

AspiraVision Compact for CDM

Fixing Hole Diameter 4.8 mm
D1

• Aplikační charakteristika

EMI 9 kHz ... 300MHz	CISPR 15 ed 7.2
Vibrations	IEC 68-2-6 Fc
Bumps	IEC 68-2-29 Eb
Humidity	EN 61347-2-3 and 2-1
Approval marks	ENEC / CE / VDE-EMC
CE marking	Yes
ENEC certifikát	Yes
VDE certificate	Yes
VDE-EMV certificate	No
Surge Protection	EN61547(L-L 1kV, L-G 2kV)
CB Certificate	Yes

• Produktové informace

Objednávkové číslo	885248 00
Kód produktu	872790088524800
Název produktu	HID-AV C 35 /I CDM 220-240V 50/60Hz
Název objednávaného produktu N	HID-AV C 35 /I CDM 220-240V 50/60Hz
Pocet kusu v balení N	1
Balící množství	12
Pocet balení v transportním balení	12
EAN produktu	8711500881663
EAN transportního balení	8727900885248
eop_12nc	913700647666
Hmotnost produktu	0.342 kg

Rozměrové výkresy

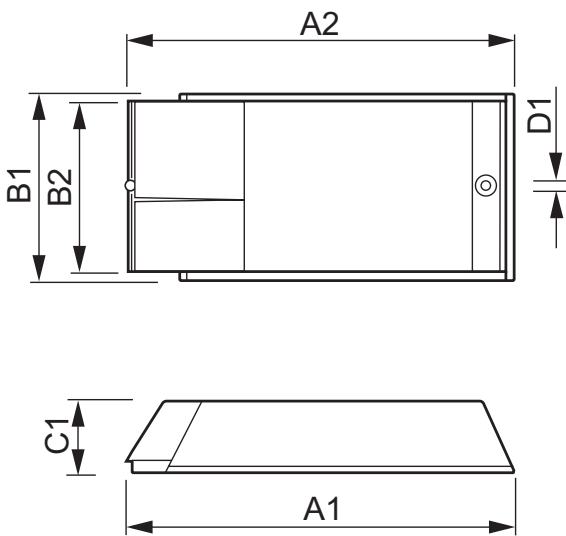

HID-AV C 35 /I CDM 220-240V 50/60Hz

Product	A1 (Norm)	A2 (Norm)	B1 (Norm)	B2 (Norm)	C1 (Norm)	D1 (Norm)
HID-AV C 35 /I CDM 220-240V 50/60Hz	188	170	82.7	-	34.5	4.8

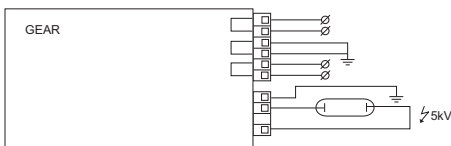

© 2015 Koninklijke Philips N.V. (Royal Philips)
Všechna práva vyhrazena

Změna specifikací bez upozornění. Ochranné známky jsou vlastnictvím Koninklijke Philips N.V. (Royal Philips) nebo jejich příslušných majitelů.

www.philips.com/lighting

2015, Srpen 29
Změna údajů vyhrazena